

Fig.1

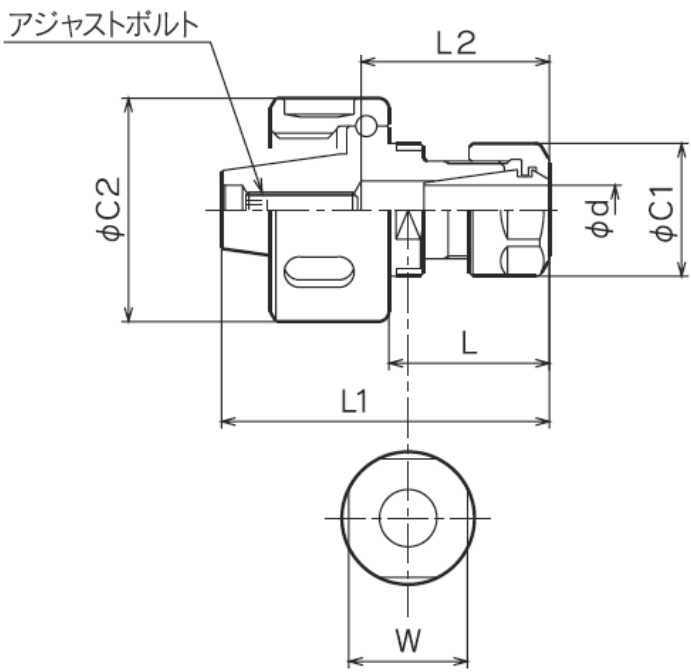
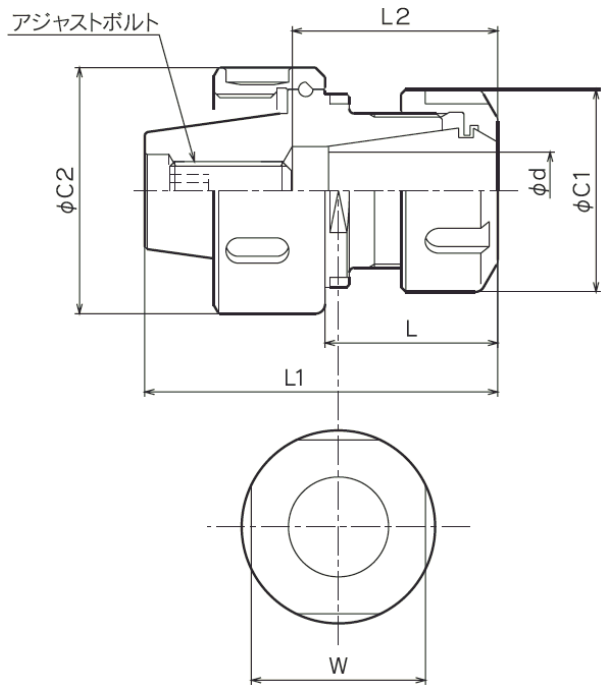

Fig.2



ツールチェンジヘッドは、既存のナットと交換取り付けするだけで回転工具/スピンドル/コレットホルダ等の本体を交換することなく、ワーク干渉の軽減/コレットサイズ変更/突出し長さの変更が容易に行なえます。

"tool change head" will be replaced with a standard type of nut.

It can easily change the extension length and change the collet size and reduce interference with the work piece.

You do not need to replace the body, such as a "Holder" or "Spindle" or "Live Tool".

CODE	Fig.	取付側形式 Mounting Side	d	L	L1	L2	C1	C2	W	コレットチャック Collet	スパナ Wrench		
											取付側 Mounting side	二面幅(W)	ヘッド側 Head side
TCR16-ECH7-22		ECH10	0.5~7	22	46	25	19	32	17	AR11-d	FK-4	SP-17A	SP-17A
TCR20-ECH10-30	1	ECH13	0.5~10	30	60	35	28	36	25	AR16-d	FK-5	SP-25	SP-25
TCR25-ECH13-32		ECH16	0.5~13	32	65	40	34	43	30	AR20-d	FK-6	SP-30	SP-30
TCR32-ECH16-35		ECH20	0.5~16	35	72	45	42	51	36	AR25-d	FK-8	SP-36	FK-6
TCR40-ECH20-37	2	ECH26	2.5~10	37	82	50	50	63	46	AR32-d	FK-9	SP-46	FK-7

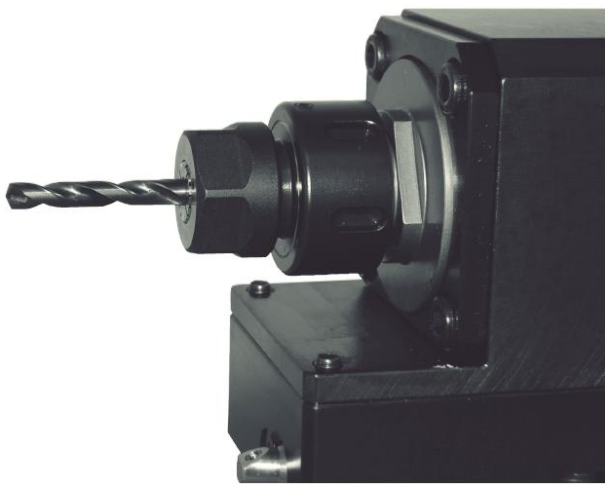

備考

Remarks

コレットと組合せ使用となります。併せて御用命下さい。

For combined usage with Collet. Order in addition.

スパナは付属しておりませんので併せて御用命下さい。

A wrench is not included. Order in addition.

特殊シャンクも製作致します。

Shanks other than shown are available on special order.